

## PALETLİ TAVLAMA

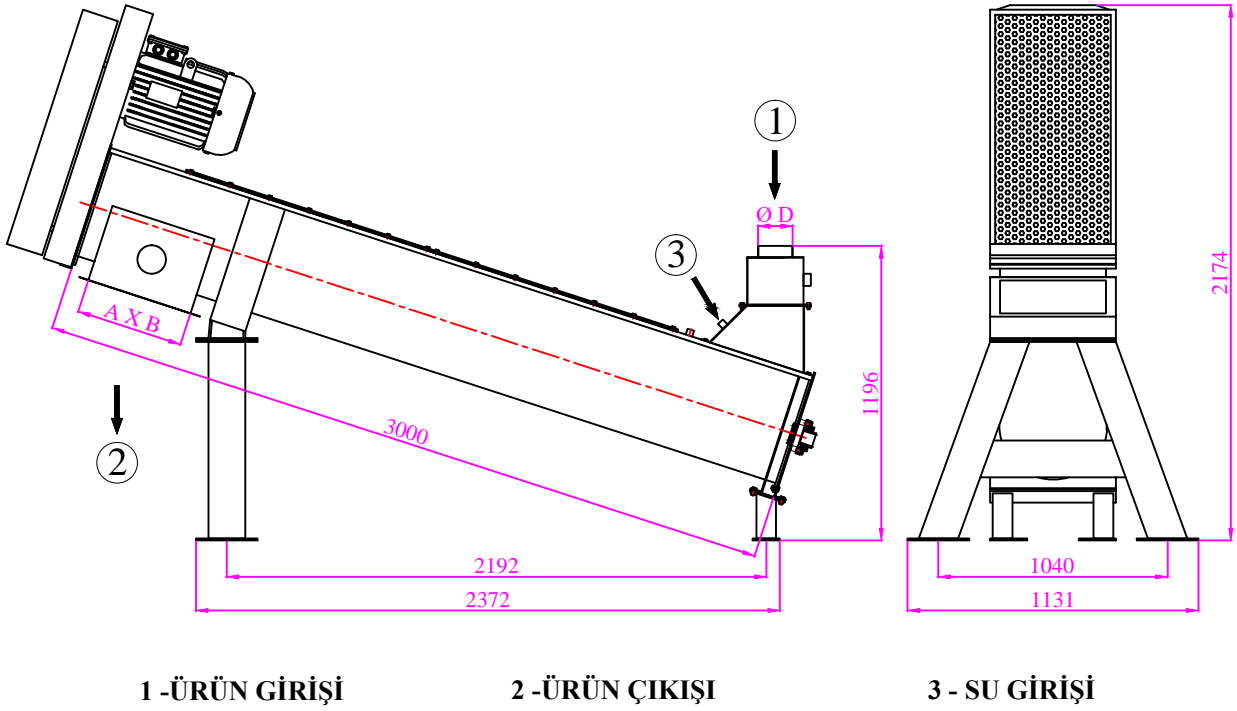

### ÖLÇÜLER ( mm )

MODEL	Helezon Çap	Kapasite	Motor	Ø D	A x B	Ağırlık kg	Hacim
	(mm)	(t / h)	(kw)	(mm)	(mm)	Net	(m <sup>3</sup> )
LD-PT-10	300	10	7.5	120	280 x 280	310	1.3
LD-PT-15	350	15	11x15	150	330 x 330	375	1.5
LD-PT-20	400	20	18.5x22	200	380 x 380	400	1.6

### Çalışma Prensibi :

- Mahfazaya giren tahıl, su akış sensörünü tetikler ve bu da, tahılın üstüne su püskürtülmesini ve suyun tahılla karışması sağlar. Kanatlar, su ve tahıl karışımını tahıl çıkışına doğru iter. Temizlenmiş buğdaya eşit nem dağılımı sağlayacak şekilde yüzde 5'e kadar su ekleme kapasitesi. Sınırlı çalışma hızı sayesinde tahılın kırılmasını önler, rotor yıpranmasını en aza indirir ve dengesizliğin önüne geçer. Su dağıtım hızı ve eşit olup, suyun tanelere tam olarak nüfuz etmesini ve emilimini sağlar.

### Özellikleri ve Avantajları :

- Yüksek nemlendirme oranı
- Düşük enerji tüketimi
- Dayanıklılık ve uzun ömür
- Aşgari ve kolay periyodik bakım
- Kolay ve hızlı kurulum
- Düşük yatırım, bakım ve işletme maliyetleri
- Otomatik akış hızı kontrolü ve ayarlanabilir nem oranı
- Paslanmaz çelik konstrüksiyon